

BOMBA SUMERGIBLE

ECO-1500DF

CON CUCHILLA
TRITURADORA



Fuerza, eficiencia y durabilidad.

ECO 1500DF

BOMBA SUMERGIBLE
CON CUCHILLA TRITURADORA



DATOS TÉCNICOS

Caudal nominal	15 m ³ /h
Altura nominal	9 m
Caudal máximo	18.5 m ³ /h
Altura máxima	17 m
Velocidad	3480 rpm
Peso neto	28 kg
Tubería de salida	Ø 50 mm
Nivel de ruido	Muy Bajo
Voltios / Frecuencia / Fase	110V, 60Hz, 1ph
Potencia del motor	1.5 Kw
Amperaje máximo a carga	17 A
Tipo de servicio	S1
Clase de protección	IP 68
Clase de aislamiento	F

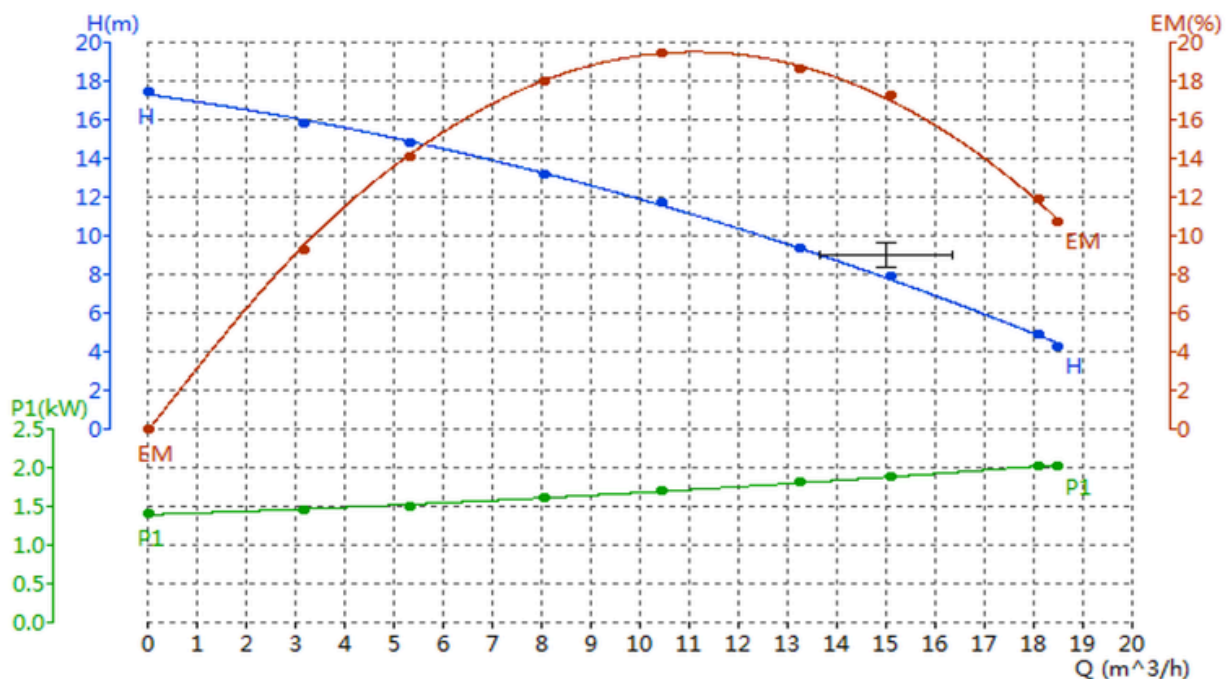

ECO 1500DF

BOMBA SUMERGIBLE

CON CUCHILLA TRITURADORA

CONDICIÓN DE USO	
Líquido bombeado	Aguas residuales
Temperatura ambiente	$\leq 40^{\circ}\text{C}$
Altitud	$\leq 1,000$ m

MATERIAL	
Cabeza de la bomba	Hierro fundido
Impulsor de la bomba	Hierro fundido
Guía del impulsor	Hierro fundido
Salida y entrada	Hierro fundido
Sello	Sello mecánico
Base	Hierro fundido
Cuerpo cilíndrico	Acero inox. SS201
Cojinete	C&U
Estator y rotor	Lámina de acero al silicio frío 800
Cable	Bobinado 100% de cobre
Longitud del cable	10 m

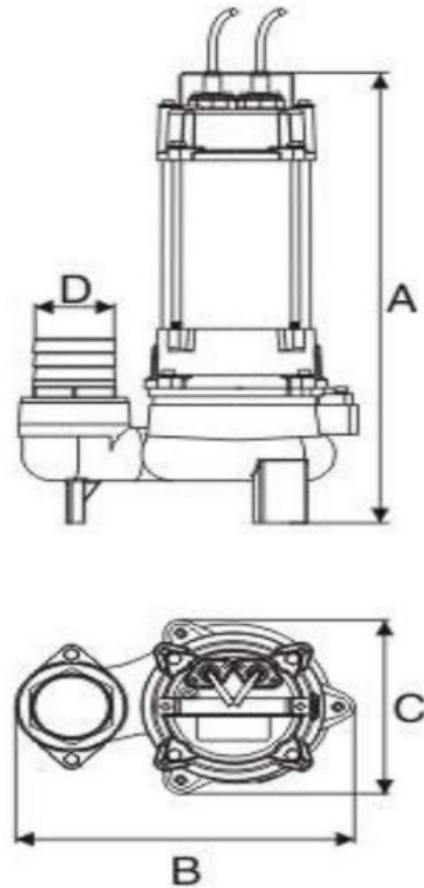

DIMENSIONES (MM)	
A	550
B	300
C	220
D	50